

## Prekės „Laikrodis sieninis CONTOUR“, kodas AL021 naudojimo instrukcija

**Cat.-No. 60.3536**

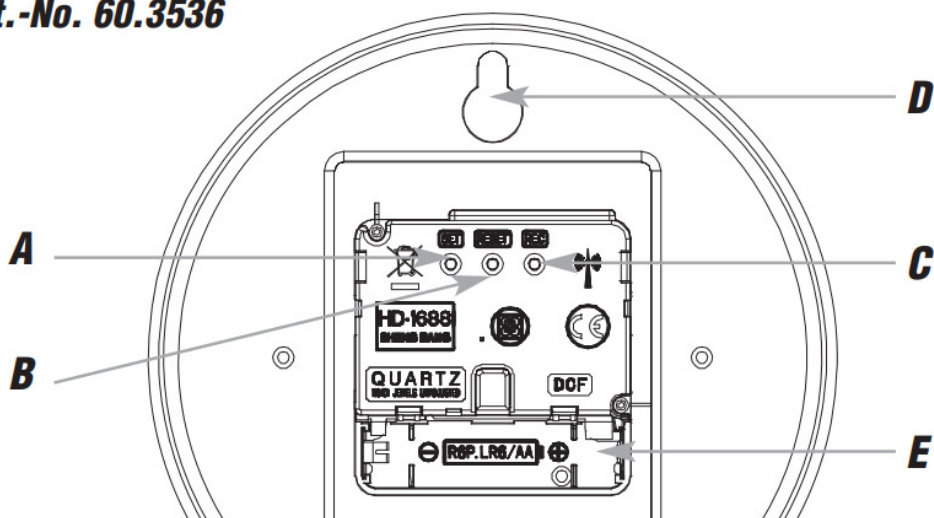

Valdymo elementai:

A: SET mygtukas B: RESET mygtukas

C: REC mygtukas D: tvirtinimo prie sienos anga

Kaip pradėti naudotis:

- Įdėkite vieną naują AA dydžio 1,5 V bateriją taip, kaip nurodyta, pagal poliškumą.
- Jūsų laikrodis paruoštas naudoti.
- Rodyklės pasislenka į 12 valandą ir bandys priimti radijo signalą 4-16 minučių bėgyje. Kai bus gautas laiko synchronizacijos (DCF) kodas, bus rodomas radijo bangomis valdomas laikas.
- Gali būti naudojamas ir rankinis inicijavimas. Paspauskite REC mygtuką 3 sekundėms. Rodyklės pasislenka į 12 valandą ir laikrodis bandys priimti radijo signalą (DCF).
- Kadangi DCF signalo šaltinis randasi Vokietijoje, laikrodis rodis Vokietijos laiką. Norint to išvengt, prašome kreiptis į laikrodžio pardavėją, kad išjungtų DCF signalo priėmimo galimybę.
- Jeigu DCF signalas nepriimamas ir laikas automatiškai nenusistato, jį galima nustatyti rankiniu būdu:
  - Paspauskite ir palaikykite SET mygtuką tris sekundes.
  - Laikykite nuspaudę mygtuką, kol rodyklės pasisuks ant reikiamo laiko rodmens.
  - Spaudinėjant mygtuką trumpai, rodyklė juda minutė po minutės.
  - Rankiniu būdu nustatytas laikas bus perrašytas DCF laiku, kai/jeigu bus gautas DCF signalas
  - Jeigu DCF signalas gaunamas protarpiais ir tenka dažnai nustatyti laiką rankiniu būdu, prašome kreiptis į laikrodžio pardavėją, kad išjungtų DCF signalo priėmimo galimybę.

Svarbi pastaba: jei DCF priėmimo metu laikrodžio rodyklės nėra 12 val., transportavimo metu jos galėjo būti netyčia pasislinkusios. Tokiu atveju atsargiai pasukite jas į teisingą padėtį (kad rodytų 12 val.), kitaip radijo bangomis valdomas laikas nebus rodomas teisingai.

### 9. Specifikacija:

Baterija: 1 x 1,5 V AA (nepridedama)

Korpuso matmenys: Ø 350 x 35 mm